

## MOSA TS 200 DES/CF



### DESCRIÇÃO DA MÁQUINA

A TS-200 é um grupo com a função de:

- a) Fonte de corrente para soldadura
- b) Fonte de corrente para gerador auxiliar.

Está destinada ao uso industrial e profissional, accionada por um motor endotérmico, é composta de diferentes partes como: o motor, o alternador, os controlos eléctricos e electrónicos e uma estrutura protectora.

Está montada numa estrutura de aço sobre a qual se colocaram suportes elásticos que têm a finalidade de amortizar as vibrações e eventualmente eliminar ressonâncias que produzem ruídos.

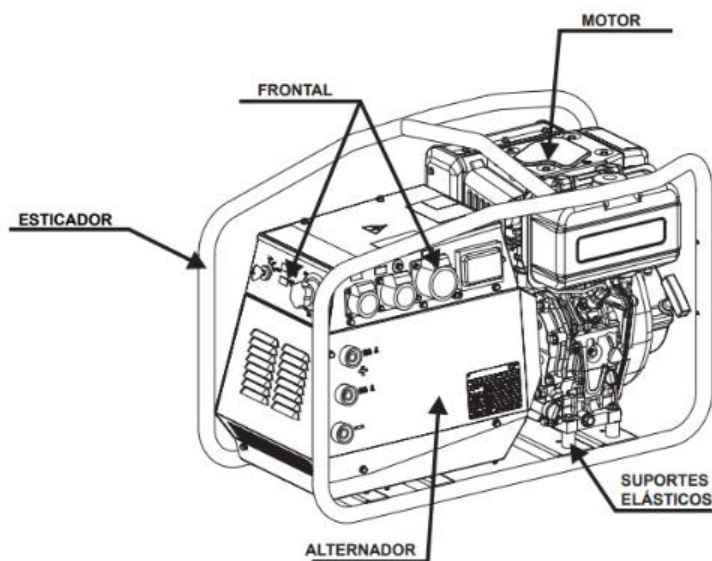

## AmoraSub

[www.amorasub.pt](http://www.amorasub.pt)

Parque Industrial S. Marta  
de Corroios  
Rua Manuel Ribeiro, Lote 13  
2845-409 Amora - Portugal

T +351 919 708 279  
E [geral@amorasub.pt](mailto:geral@amorasub.pt)

# FICHA TECNICA

Dados Técnicos	TS 200 DS/CF	TS 200 DES/CF
<b>SOLDADURA EM C.C.</b>		
Corrente máxima de soldadura	190A/35% - 160A/60% - 120A/100%	
Regulação corrente de soldadura (I escala)	20 - 100A	
(II escala)	90 - 190A	
Tensão em vazio	98V	
Tensão de soldadura	20-27V	
<b>GERAÇÃO DE CORRENTE</b>		
Potência trifásica	6 kVA / 400 V / 8.7 A	
Potência monofásica	5 kVA / 230 V / 21.7 A	
Potência monofásica	2.5 kVA / 110 V / 22.7 A	
Potência monofásica	2 kVA / 48 V / 41.6 A	
Frecuencia	50 Hz	
<b>ALTERNADOR</b>	auto excitado, auto regulado, sem escovas	auto excitado, auto regulado
Tipo	assíncrono, trifásico,	
Isolamento	H	
<b>MOTOR</b>		
Marca / Modelo	Yanmar / L 100 N	
Tipo / Refrigeração	Diesel 4-Tempos / ar	
Cilindros / Cilindrada	1 / 435 cm <sup>3</sup>	
Potência máxima	6.5 kW (8.8 HP)	
Revoluções do motor	3000 rev/min	
Consumo combustivel (soldadura 60%)	1 lh	
Capacidade depósito de óleo	1.6 l	
Arranque	DS a corda - DES Eléctrico	
<b>CARACTERISTICAS GERAIS</b>		
Capacidade depósito combustivel	5.5 l	
Autonomia (soldadura 60%)	5.5 h	
Protecção	IP 23	
*Dimensões LxAxA (mm)	900x550x622	
*Peso	130 Kg	133 Kg
**Potência acústica Lwa (pressão LpA)	99 LWA (74 dB(A) @ 7m)	

\* Os valores acima incluem todas as partes sem rodas e ergate. \*\* Só para instalação fixa

## DIMENSÕES

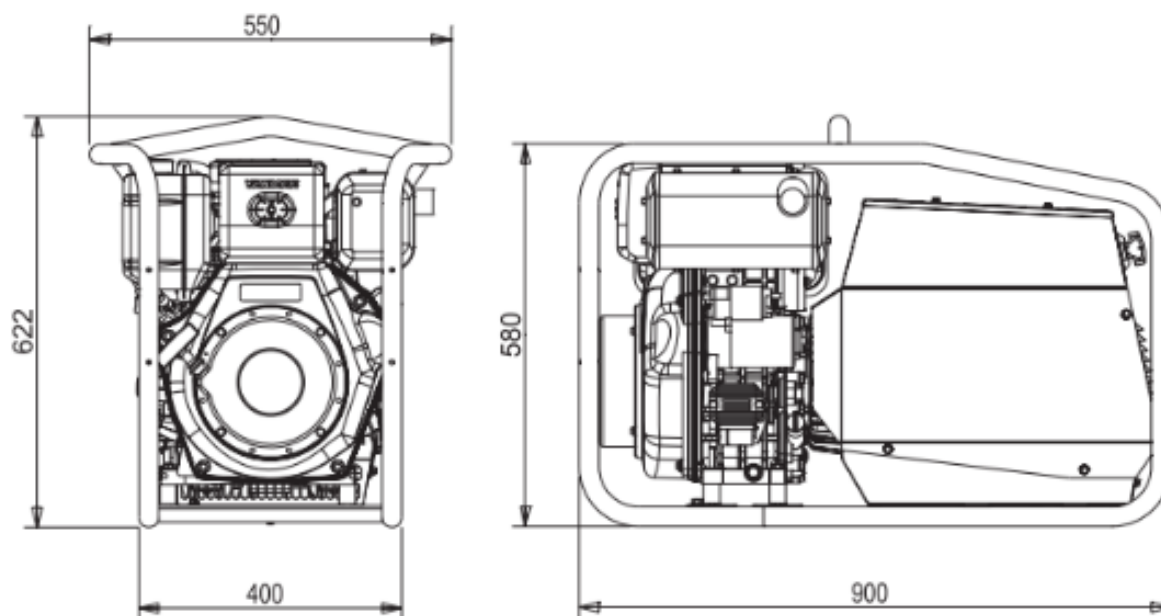

# AmoraSub

[www.amorasub.pt](http://www.amorasub.pt)

Parque Industrial S. Marta  
de Corroios  
Rua Manuel Ribeiro, Lote 13  
2845-409 Amora - Portugal

T +351 919 708 279  
E [geral@amorasub.pt](mailto:geral@amorasub.pt)